

# JETFEED

## BIKO THERESE

### HOCHLEISTUNGS-EINGABEMASCHINE



Die **JETFEED THERESE** – Hochleistungs-Eingabemaschine für höchste Produktivität. Therese ist eine vollautomatische Eingabemaschine für Grossteile, mit hoher Leistung und Eingabequalität. Die Aufgabe der Teile erfolgt über abgesetzte Daniela Ladestationen. Automatische Eingabe von Tüchern bis zu 4.2 m Breite über das Schienentransportsystem Daniela. Die Maschine ist in ein- oder zweibahniger Ausführung lieferbar. Teile werden über je ein Klammerpaar der Maschine zugeführt. Spreizen der Tücher mittels zwei gesteuerten Greifern und gegenläufigen Spreizgurten. Tücher werden mittels beweglichem Vakuum-Kopf auf Transportgurten abgelegt. Seitenkantenbearbeitung mit Spreizbürsten (2-fach). Hinterkantenbearbeitung in einem Saugkasten. Verarbeitung von bis zu 1600 Teile/Stunde (2-bahnig).



# JETFEED

BIKO THERESE

## HOCHLEISTUNGS-EINGABEMASCHINE

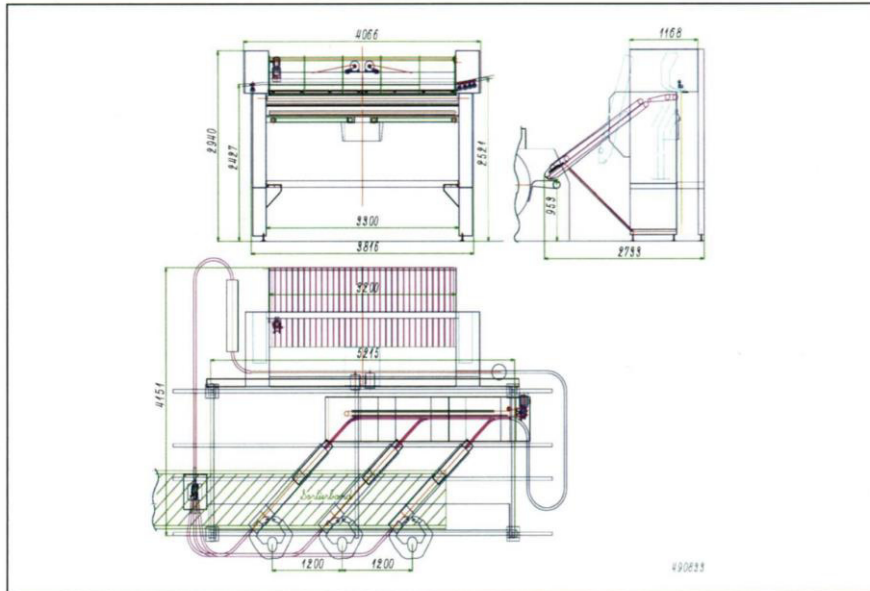

### Technische Daten:

#### Elektrischer Anschluss:

3 x 400V + 0 + Erde,  
50 Hz,  
6.0kW

#### Druckluft:

7 bar  
Anschluss:  $\varnothing$  8mm  
Verbrauch: 8 m<sup>3</sup>/h

#### Gewicht:

1800 kg

#### Stückgrößen:

- Länge: bis 3000 mm
- Breite: bis 4200 mm

#### Standardausrüstung:

- Einbahnige Maschine, Arbeitsbreite 3200 mm
- Spreizbürsten und -gurte
- Vakuum-Schacht
- Ablegesystem mit Vakuum
- Schwenkbarer Eingabeconveyor mit Streckförderer
- Hebbbarer Conveyor auf Rückseite
- Für Mangelgeschwindigkeiten bis 50 m/min
- Taktzeit 3.0 ... 4.0 s, je nach Teilegröße
- 100 frei wählbare Programme

#### Zusatzausrüstung:

- Zweibahnige Ausführung
- Anschluss für Betriebsdatenerfassung
- 2. Satz Spreizbürsten für Streckförderer
- Sonderfarbe
- Ersatzteilset

